

备注

请严格确认图纸及要求;产品完成后出现更改,所产生的费用,本公司不承担任何责任;未经本公司批准严禁以任何形式复制或使用图纸

日期

客户确认

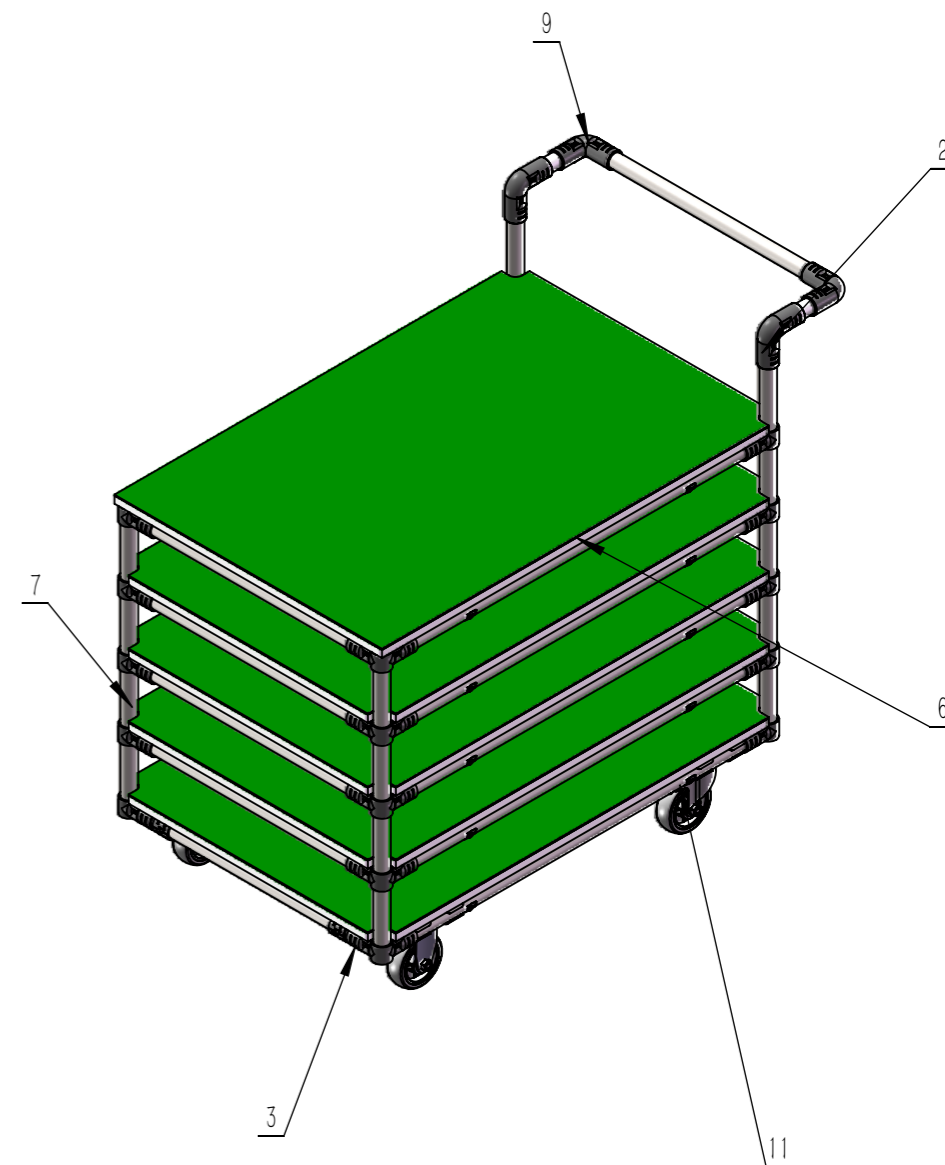
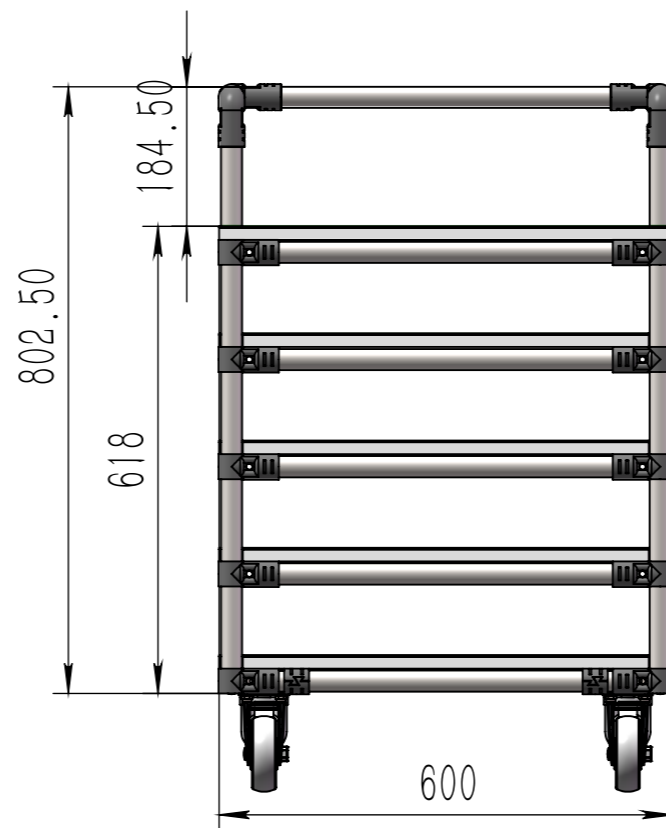
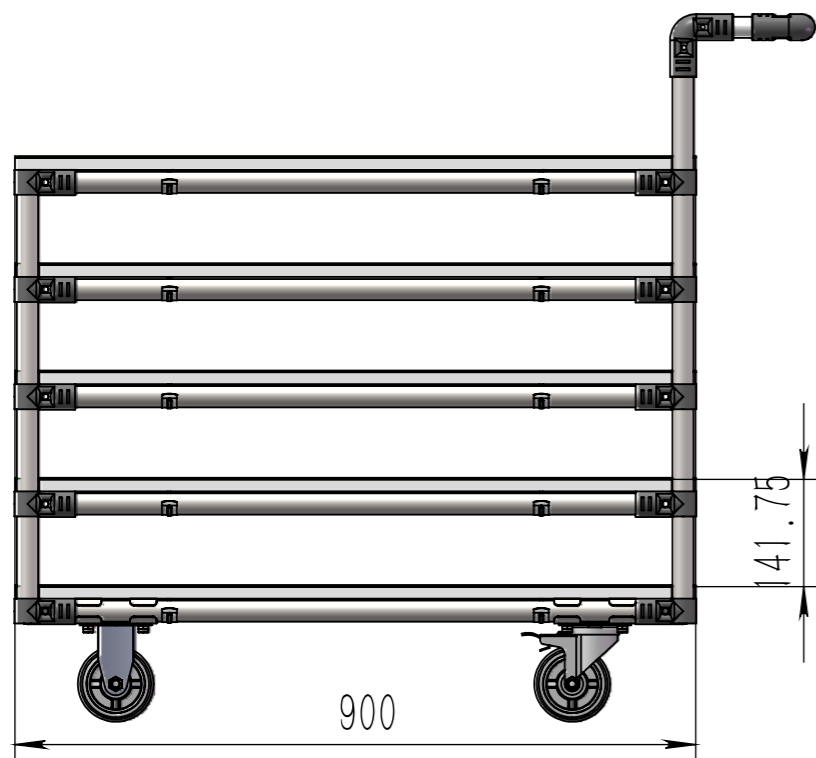

说明:

- 1.主材采用 $\phi 28*1.2$ 乳白精益管加连接件组成;
- 2.台面板采用16mm密度板贴防静电皮组成;
- 3.底部采用3寸插杆脚轮(2万2万向带刹);

						一代周转车					
标记	处数	分区	更改文件号	签名	年、月、日	材质/规格			宁波迪亚工业设备有限公司 迪亚		
设计	2024/7/20	日期				表面处理					
校对		批准				阶段标记	重量	比例			
审核		单位	mm	数量				1:10			
工艺		版本	A0			共 1 张	第 1 张				